

Überarbeitete Bauarbeitenverordnung (BauAV)

Michael Steffen



agridea

ENTWICKLUNG DER LANDWIRTSCHAFT UND DES LÄNDLICHEN RAUMS
DÉVELOPPEMENT DE L'AGRICULTURE ET DE L'ESPACE RURAL
SVILUPPO DELL'AGRICOLTURA E DELLE AREE RURALI
DEVELOPING AGRICULTURE AND RURAL AREAS



Schweizerische Vereinigung für ländliche Entwicklung
Association suisse pour le développement rural
Associazione svizzera per lo sviluppo rurale
Associazion svizra per il svilup rural



Schweizerische Eidgenossenschaft
Confédération suisse
Confederazione Svizzera
Confederaziun svizra

Eidgenössisches Departement für
Wirtschaft, Bildung und Forschung WBF
Agroscope



ALB-CH

Schweizerische Arbeitsgemeinschaft für landwirtschaftliches Bauen und Hoftechnik
Association Suisse pour la construction agricole
Associazione Svizzera per la costruzione agricola
Assoziaziun Svizra per la construcziun agricola

www.agridea.ch | info@agridea.ch

Lindau Eschikon 28 | CH-8315 Lindau | T +41 (0)52 354 97 00
Lausanne Jordils 1 | CP 1080 | CH-1001 Lausanne | T +41 (0)21 619 44 00
Cadenazzo A Ramél 18 | CH-6593 Cadenazzo | T +41 (0)91 858 19 66
ISO 9001 | IQNet



Weiterbildungskurs für Baufachleute 2022 Bauarbeitenverordnung 2022

Michael Steffen, Suva Arbeitssicherheit / Gesundheitsschutz
Agroscope, Ettenhausen, 09. November 2022

suva



Die neue Bauarbeiten-
verordnung kommt.

Jetzt
informieren
suva.ch/
BauAV2022

Das Leben ist schön, solange nichts passiert.
Deswegen wurde die Bauarbeitenverordnung überarbeitet
und noch sicherer gemacht. Informieren Sie sich jetzt
über Änderungen, die für Sie per 1. Januar 2022 verbindlich sind.



La nouvelle
ordonnance sur
les travaux de
construction arrive.

Plus d'infos
suva.ch/
OTConst22

La vie est plus belle sans accident. C'est précisément pour améliorer
la sécurité des travailleurs que l'ordonnance sur les travaux de
construction a été mise à jour. Informez-vous dès à présent sur les
modifications qui entreront en vigueur le 1^{er} janvier 2022.

suva

Ausgangslage

suva

Ausgangslage (1)

- In den Jahren 2018 und 2019 erstellte die EKAS-Fachkommission 12 im Auftrag der EKAS einen Revisionsentwurf der Bauarbeitenverordnung 2005 zuhanden des Bundesamtes für Gesundheit (BAG).
- An der Sitzung vom 3. Dezember 2019 verabschiedete die Fachkommission 12 der EKAS den gemeinsam mit den Sozialpartnern erarbeiteten Revisionsentwurf.
- Nach der ersten Ämterkonsultation führt das BAG von Ende Mai bis Mitte September 2020 eine breit angelegte Vernehmlassung durch.

suva

Ausgangslage (2)

- Nach Auswertung der Vernehmlassung führte das BAG eine zweite Ämterkonsultation durch und legte anschliessend das Geschäft dem Bundesrat vor.
- Am 18. Juni 2021 verabschiedete der Bundesrat die Bauarbeitenverordnung 2022.
- Die Suva informierte alle von den Änderungen betroffenen Verbände und Betriebe über die Bauarbeitenverordnung 2022.
- Die Bauarbeitenverordnung 2022 tritt am 01. Januar 2022 in Kraft.

suva

Die Bauarbeitenverordnung 2022 Eine Totalrevision

suva

Bauarbeitenverordnung 2022 – Eine Totalrevision

- Die Bauarbeitenverordnung 2022 wurde zum besseren Verständnis strukturell angepasst, einzelne Absätze wurden in neue Artikel überführt.
- Die gesamte Bauarbeitenverordnung wurde redaktionell überarbeitet. Davon betroffen sind auch Artikel und Absätze, die inhaltlich unverändert blieben.
- Die Bauarbeitenverordnung 2022 wurde neu durchnummeriert.

suva

Neue Inhalte

suva

Bauarbeitenverordnung 2022 – Neue Inhalte (1)

Sicherheits- und Gesundheitsschutzkonzept

Gemäss der aktuellen Bauarbeitenverordnung sind Bauarbeiten so zu planen, dass das Risiko von Berufsunfällen und Berufskrankheiten oder Gesundheitsbeeinträchtigungen möglichst klein ist. Dies ist laut Bauarbeitenverordnung 2022 neu anhand eines Sicherheits- und Gesundheitsschutzkonzepts schriftlich zu dokumentieren.

suva

Bauarbeitenverordnung 2022 – Neue Inhalte (2)

Sonne, Hitze und Kälte

Bei Arbeiten bei Sonne, Hitze und Kälte sind die erforderlichen Massnahmen zum Schutz der Arbeitnehmerinnen und Arbeitnehmer zu treffen. → www.suva.ch/sonne

Beleuchtung

Arbeitsplätze und Verkehrswege müssen über eine ausreichende Beleuchtung verfügen.

suva

Die wichtigsten Anpassungen

suva

Bauarbeitenverordnung 2022 **Die wichtigsten Anpassungen (1)** Leitern (Art. 20/21)

2. Kapitel – Bestimmungen für alle Bauarbeiten

- Das Arbeiten auf Leitern wird eingeschränkt. Leitern dürfen nur eingesetzt werden, wenn kein anderes Arbeitsmittel in Bezug auf die Sicherheit besser geeignet ist.
- Ab einer Absturzhöhe von mehr als 2 m dürfen Arbeiten von tragbaren Leitern aus nur von kurzer Dauer sein und es sind Absturzsicherungsmaßnahmen zu treffen.

suva

Bauarbeitenverordnung 2022

Die wichtigsten Anpassungen (2)

Leitern (Art. 20/21)

2. Kapitel – Bestimmungen für alle Bauarbeiten

- Bei Anlegeleitern dürfen die obersten drei Sprossen nicht betreten werden, sofern beim Austritt keine Plattform mit Haltevorrichtung vorhanden ist.
- Bei Bockleitern dürfen die obersten zwei Sprossen nicht betreten werden.
- Bockleitern dürfen nur vom Leiterfuss her begangen und verlassen werden.



suva

Bauarbeitenverordnung 2022

Die wichtigsten Anpassungen (3)

2. Kapitel – Bestimmungen für alle Bauarbeiten

- Der Begriff «beschränkt durchbruchssicher» entfällt (Art. 12, 44, 45).
- Der Geländerholm des Seitenschutzes muss mindestens 100 cm über der Standfläche liegen (Art. 22).

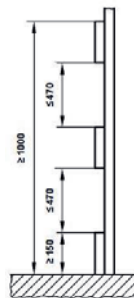

3 Masse nach
SN EN 13374
Ziff. 5.2.1

suva

Bauarbeitenverordnung 2022

Die wichtigsten Anpassungen (4)

2. Kapitel – Bestimmungen für alle Bauarbeiten

- Bei Niveauunterschieden von mehr als 50 cm sind geeignete Arbeitsmittel einzusetzen (Art. 15).



- Bei der Montage von vorgefertigten Deckenelementen sind ab einer Absturzhöhe von mehr als 3 m vollflächig Auffangnetze oder Fanggerüste zu verwenden (Art. 27).

suva

Bauarbeitenverordnung 2022

Die wichtigsten Anpassungen (5)

2. Kapitel – Bestimmungen für alle Bauarbeiten

- Im Gefahrenbereich von Transportfahrzeugen oder Baumaschinen dürfen sich keine Personen aufhalten. Ist dies nicht möglich, ist der Gefahrenbereich zu überwachen. Rückwärtsfahrten sind so kurz wie möglich zu halten (Art. 19).
- Der Arbeitgeber muss seine betroffenen Mitarbeitenden über die Ergebnisse von Schadstoffgutachten informieren (Art. 32).

suva

Bauarbeitenverordnung 2022 Die wichtigsten Anpassungen (6)

3. Kapitel – Arbeiten auf Dächern

- An Dachrändern sind ab einer Absturzhöhe von mehr als 2 m Massnahmen zu treffen, um Abstürze zu verhindern. Eine Ausnahme gilt für Arbeiten von geringem Umfang, für welche solche erst ab einer Absturzhöhe von mehr als 3 m erforderlich sind (Art. 41/46).
- Bei einer Dachneigung von mehr als 45° sind zusätzliche Schutzmassnahmen zu treffen (Art. 41 Abs. 2).

suva

Bauarbeitenverordnung 2022 Die wichtigsten Anpassungen (7)

3. Kapitel – Arbeiten auf Dächern

- Eine Dachfangwand darf für Arbeiten auf bestehenden Dächern nur noch bis zu einer Dachneigung von 45° eingesetzt werden (Art. 42).

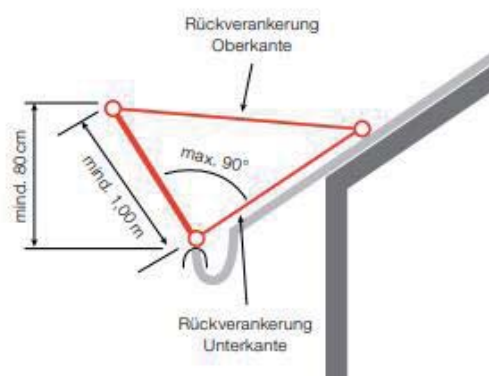

suva

Bauarbeitenverordnung 2022 Die wichtigsten Anpassungen (8)

4. Kapitel – Gerüste

- Für Ein- und Anbauten am Gerüst ist beim Gerüstersteller eine Einwilligung einzuholen (Art. 52).
- Fassadengerüste aus vertikal tragenden Holzstangen sind verboten (Art. 54).
- Durchstiegsbeläge dürfen nur noch in Ausnahmefällen verwendet werden. Diese Ausnahmen sind in der Bauarbeitenverordnung 2022 definiert (Art. 56).



suva

Bauarbeitenverordnung 2022 Die wichtigsten Anpassungen (9)

4. Kapitel – Gerüste

- Die Höhe zwischen zwei Gerüstgängen muss mindestens 1,90 m messen (Art. 57).
- Die Dachdeckerschutzwand ist über die gesamte Höhe einheitlich auszubilden (Art. 59).

suva

Bauarbeitenverordnung 2022 Die wichtigsten Anpassungen (10)

4. Kapitel – Gerüste

- Die Nutzlast muss neu bei jedem Zugang und bei jedem Materialpodest gut sichtbar angegeben werden (Art. 62).
- Bereiche von Arbeitsgerüsten, die zur Benutzung nicht freigegeben sind, müssen abgesperrt werden (Art. 63).
- Die Absturzhöhe in ein Auffangnetz darf maximal 3 m betragen (Art. 67).
- Die Absturzhöhe in ein Fanggerüst darf maximal 2 m betragen (Art. 66).

suva

Bauarbeitenverordnung 2022 Die wichtigsten Anpassungen (11)

4. Kapitel – Gerüste

- Liegt der Seitenschutz bei einem Fassadengerüst näher als 60 cm zur Absturzkante, muss der oberste Holm des Seitenschutzes die Absturzkante um mindestens 100 cm überragen (Art. 26 Abs. 2).

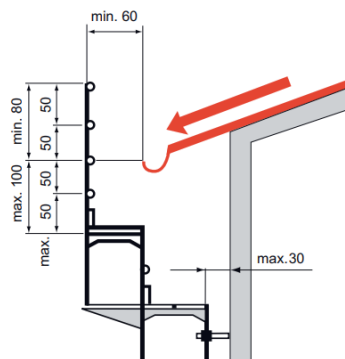

suva

Bauarbeitenverordnung 2022 Die wichtigsten Anpassungen (12)

5. Kapitel – Gräben, Schächte, Baugruben

- Neu ist bei Böschungen bereits ab einer Neigung steiler als 2:1 ein Sicherheitsnachweis zu erbringen (Art. 76 Abs. 1).
- Der Sicherheitsnachweis hat durch einen Geotechniker oder eine Geotechnikerin beziehungsweise durch einen Fachingenieur oder eine Fachingenieurin zu erfolgen (Art. 76 Abs. 1).

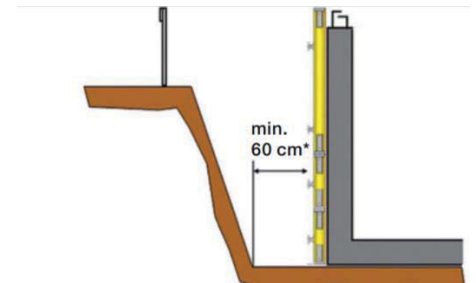

suva

Bauarbeitenverordnung 2022 Die wichtigsten Anpassungen (13)

5. Kapitel – Gräben, Schächte, Baugruben

- Der Arbeitgeber muss dafür sorgen, dass der Geotechniker oder die Geotechnikerin beziehungsweise der Fachingenieur oder die Fachingenieurin die korrekte Umsetzung der Massnahmen gemäss Sicherheitsnachweis überprüft (Art. 76 Abs. 2).
- Die erforderliche Grabenbreite wird abhängig vom Innenrohrdurchmesser der Leitung definiert (Art. 69 Abs. 3).
- Der Zugang in Gräben, Schächte und Baugruben mit Leitern wird eingeschränkt (Art. 73).

suva

Bauarbeitenverordnung 2022

Die wichtigsten Anpassungen (14)

6. Kapitel – Rückbau- und Abbrucharbeiten

- Die Meldepflicht für anerkannte Asbestsanierungsunternehmen wurde ausgeweitet. Neu müssen sie alle Asbestsanierungsarbeiten 14 Tage vor der Ausführung der Suva melden (Art. 86).
- Spezialistinnen und Spezialisten für Asbestsanierungen müssen in Abständen von höchstens 5 Jahren eine Fortbildung besuchen (Art. 85).

suva

Bauarbeitenverordnung 2022

Die wichtigsten Anpassungen (15)

6. Kapitel – Rückbau- und Abbrucharbeiten

- Anerkannte Asbestsanierungsunternehmen müssen eigene Spezialistinnen und Spezialisten für Asbestsanierungsarbeiten beschäftigen. Zudem müssen sie mindestens zwei weitere eigene Arbeitnehmende beschäftigen, die für diese Arbeit instruiert und bei der Suva zur medizinischen Voruntersuchung gemeldet sind (Art. 83).
- Der Arbeitgeber muss seine betroffenen Mitarbeitenden über die Ergebnisse von Schadstoffgutachten informieren (Art. 32).

suva

Bauarbeitenverordnung 2022

Alle Informationen zur neuen Bauarbeitenverordnung finden Sie unter:

www.suva.ch/bauav2022

suva